

# ОМТЛ-70-03

14

Гидроманипулятор ОМТЛ-70-03  
с гидравлическим выдвиганием  
балок аутригеров



Модификация ОМТЛ-70-03 была разработана для удобства работы оператора и сокращения времени на подготовку манипулятора к работе и его складывание в транспортное положение.

Отличие этого манипулятора от модификации ОМТЛ-70-02 заключается в том, что выдвигание балок аутригеров и складывание самих аутригеров в транспортное положение производится гидравлическим приводом.

рабочая зона

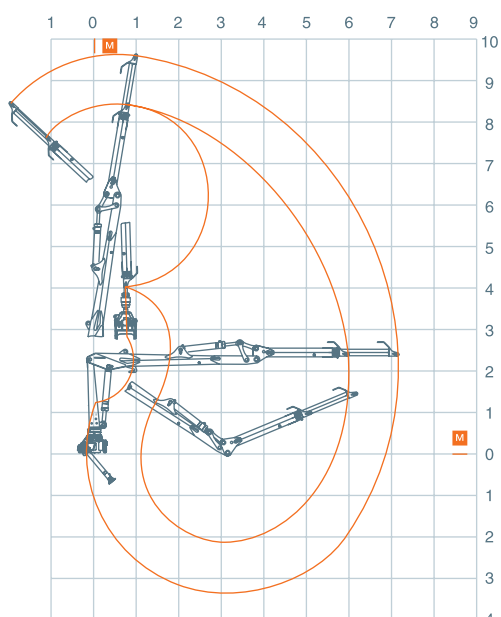

схема грузоподъемности

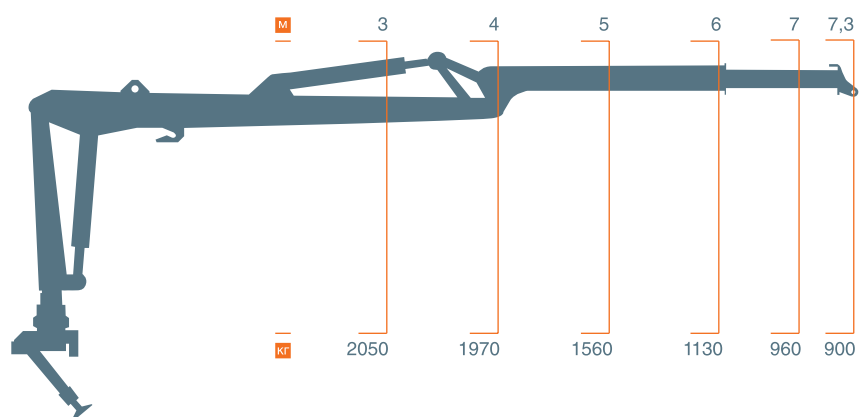

технические характеристики

момент грузовой, кНм	70
наибольший вылет, м	7,3
угол поворота колонны, град.	400
масса манипулятора (без захвата и ротатора), кг	2160
рабочий орган (двухчелюстной захват)	70.40, 70.41, А-35
угол поворота вала ротатора, град	бесконечный