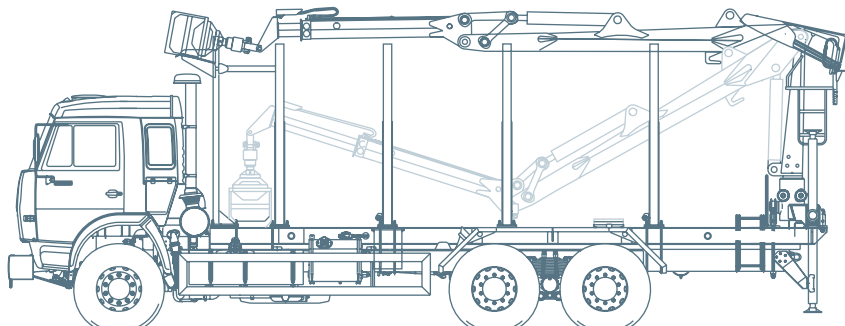

ТОК-70.1 и ТОК-70.2
сортиментовоз

Автомобиль-сортиментовоз с технологическим оборудованием ТОК-70.1 и ТОК-70.2 предназначен для самопогрузки, транспортировки и саморазгрузки сортиментов на автомобиле и прицепе. Автомобиль и прицеп оборудованы грузовыми платформами с нераспашными кониками. На задней части грузовой платформы автомобиля устанавливается манипулятор, который обслуживает автомобиль и прицеп.

технические характеристики автомобиля ТОК-70.1

шасси (КамАЗ)	53215	53228	53229
грузоподъемность автомобиля, кг	6905	10 200	11 200
полная масса автомобиля (передняя ось / задняя тележка), кг	19 280 (4130/15 150)	24 000 (6000/18 000)	26 800 (7350/19 450)
габаритные размеры автомобиля, мм	10 054x2500x3840	9848x2500x3940	10 034x2500x3860
объем перевозимых автомобилем сортиментов, м ³	15	20	20
максимальная длина сортиментов, м	6	6	6
гидроманипулятор	ОМТЛ-70-01, ОМТЛ-70-02, ОМТЛ-70-03, ОМТЛ-70-04, ОМТЛ-97, ОМТЛ-97-04, СФ-65С, СФ-65СТ		

технические характеристики автомобиля ТОК-70.2

шасси (КамАЗ)	65117	6520
грузоподъемность автомобиля, кг	10 460	12 260
полная масса автомобиля (передняя ось / задняя тележка), кг	24 000 (6000/18 000)	26 800 (7350/19 450)
габаритные размеры автомобиля, мм	10 178x2500x3860	10 450x2500x3905
объем перевозимых автомобилем сортиментов, м ³	20	23
максимальная длина сортиментов, м	6,5	6,5
гидроманипулятор	ОМТЛ-70-01, ОМТЛ-70-02, ОМТЛ-70-03, ОМТЛ-70-04, ОМТЛ-97, ОМТЛ-97-04, СФ-65С, СФ-65СТ	

технические характеристики прицепов

	СЗАП-8357	СЗАП-83053	НЕФА3-8332
максимальная длина сортиментов, м	6	8	6
масса перевозимого прицепом груза, кг	9700	14 480	9350